

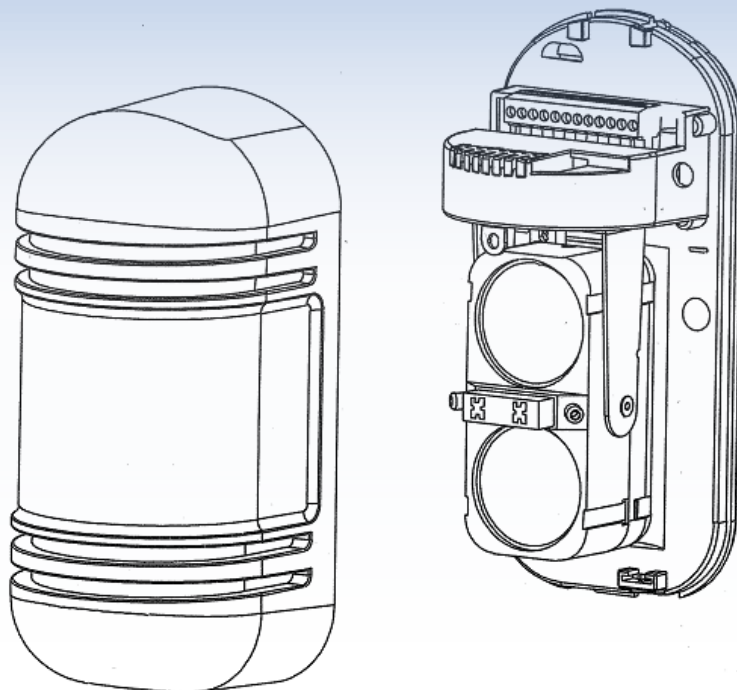

**ROSARIO  
SEGURIDAD**

## GUIA DE INSTALACION BARRERA INFRARROJA DE DOBLE HAZ CONVERSION DIGITAL DE FRECUENCIA



✉ [ventas@rosarioseguridad.com.ar](mailto:ventas@rosarioseguridad.com.ar)  [rosarioseguridadok](https://www.instagram.com/rosarioseguridadok)  
 +54 9 341 6708000  [Rosario Seguridad](https://www.youtube.com/channel/UC...)  
 +54 9 341 6799822  [Rosario Seguridad](https://www.facebook.com/RosarioSeguridad)

Grupo Instaladores  
 <https://www.facebook.com/groups/591852618012744/>  
 +54 9 341 6591429  
 +54 9 341 4577532

**Avenida Presidente Perón 3998 - Rosario - Santa Fe - Argentina**

## MODELOS:

- ABT-20** (20m en exteriores, 60m en interiores)
- ABT-30** (30m en exteriores, 90m en interiores)
- ABT-40** (40m en exteriores, 120m en interiores)
- ABT-60** (60m en exteriores, 180m en interiores)
- ABT-80** (80m en exteriores, 240m en interiores)
- ABT-100** (100m en exteriores, 300m en interiores)

### I .Partes del sistema:

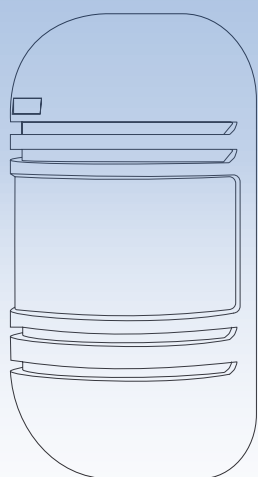

Tapa

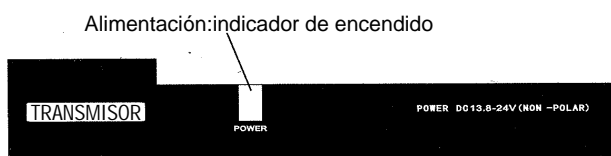
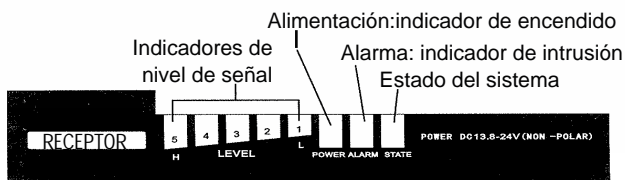
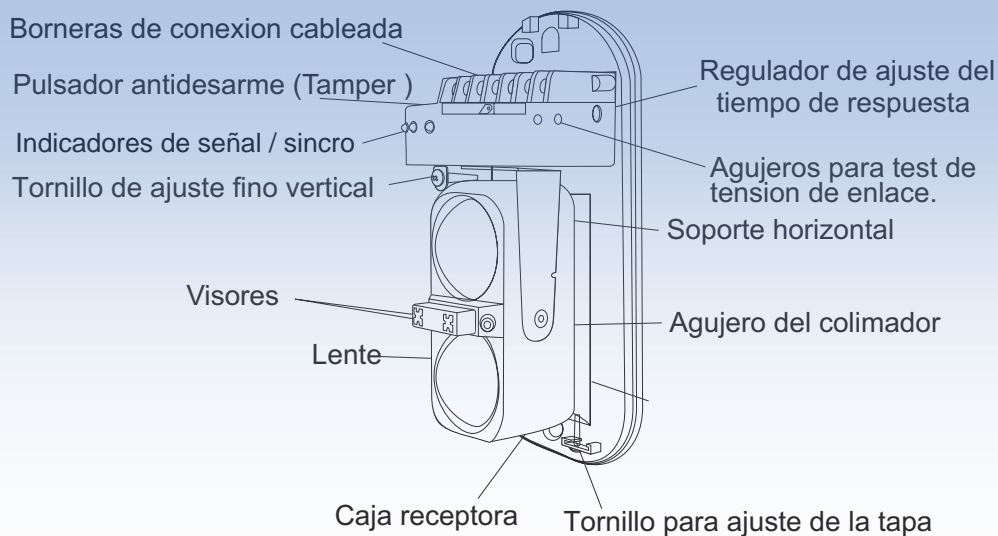

Switch	Tra/Rec	TRANSMISOR	RECEPTOR
DIP1	Dipswitch de regulación de frecuencia	No	No
DIP2			
DIP3			
DIP4	No	Dipswitch de regulación de frecuencia	
DIP5			
DIP6			
DIP7			
DIP8			

## II. Recomendaciones de instalación

### Movimientos durante la instalación

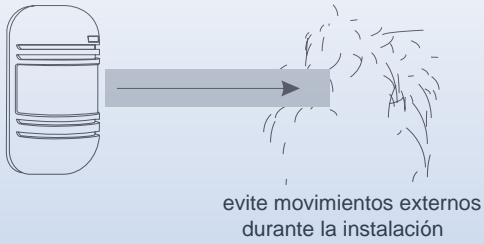

### Base no afirmada

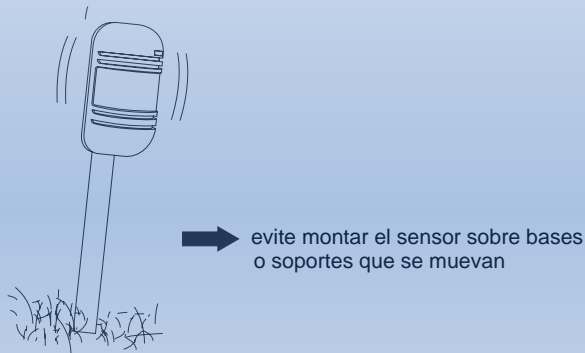

### No exponga el sensor a la luz directa del sol o la luz de una lámpara, etc.

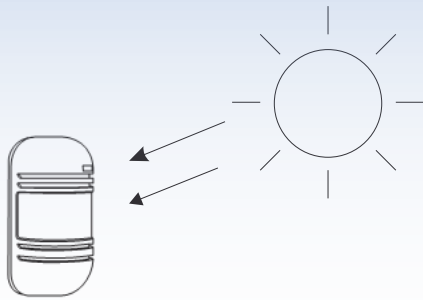

### La siguiente configuración no es recomendada para interconectar barreras infrarrojas

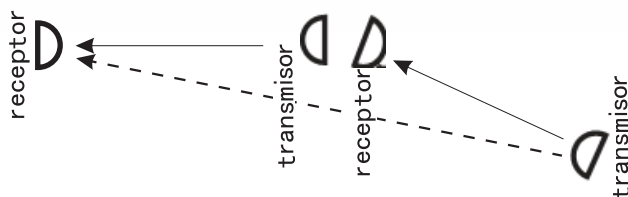

Pueden utilizarse varios sensores para cubrir distancias mas largas. Por favor, instale los equipos del siguiente modo, a fin de evitar interferencias entre barreras

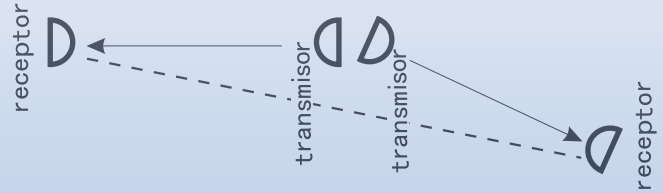

● Adjustable angle: horizontal  $\pm 90^\circ$   
vertical  $\pm 10^\circ$

### Ubicación y distancias

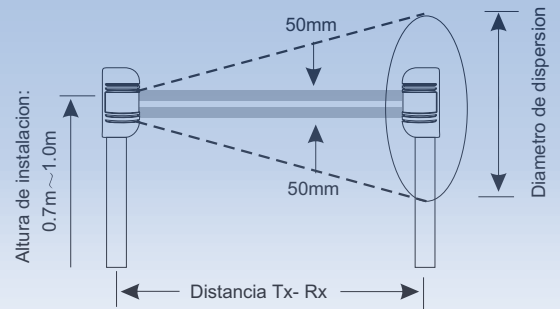

Modelo	Distancia Tx- Rx	Diametro de dispersion
ABT-20	20m	0.6m
ABT-30	30m	0.7m
ABT-40	40m	1.0m
ABT-60	60m	1.5m
ABT-80	80m	1.8m
ABT-100	100m	2.1m

### Articulaciones posibles del eje del haz

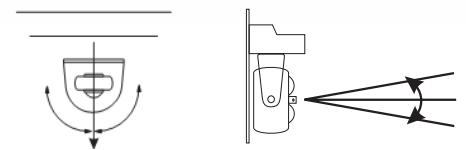

Horizontal  $\pm 180^\circ$  ( $\pm 90^\circ$ ) Vertical  $\pm 10^\circ$

### III Instalación y cableado

#### ● Instalacion sobre paredes

1. Destornille el tornillo de fijacion y quite la tapa

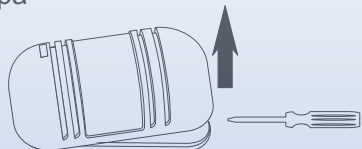

2. Marque los agujeros en el lugar donde se va a montar el equipo, y luego agujeree sobre las marcas.

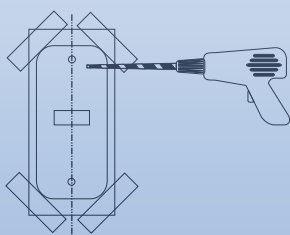

3. Pase los cables a traves del hueco de cableado. Para el receptor: 4 a 6 hilos  
Para el transmisor: 2 a 4 hilos



4. Instale el cuerpo del equipo en la pared

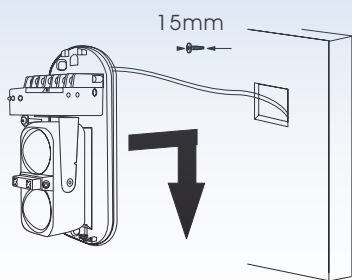

5. Defina el funcionamiento NC/NO, sincronia y cablee el equipo

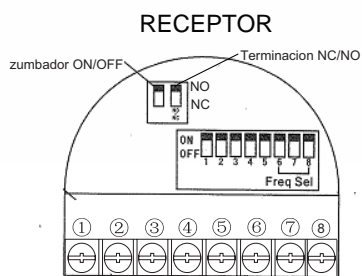

1(+ ) Y 2 (-): Alimentacion  
6 y 7: NC/NO y COM  
7 y 8: TAMPER

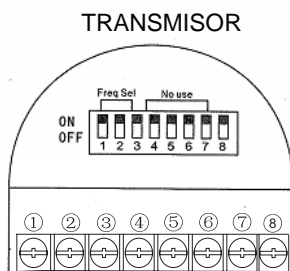

1(+ ) Y 2 (-): Alimentacion  
7 y 8: TAMPER

#### ● Instalacion sobre bases y soportes

1. Agujeree la base o soporte y pase el cable por fuera de este.

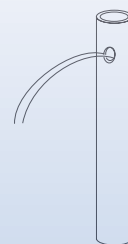

2. Retire la tapa

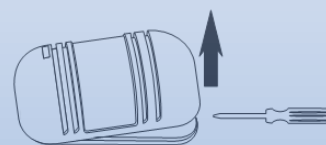

3. Sujete la base del equipo a la abrazadera

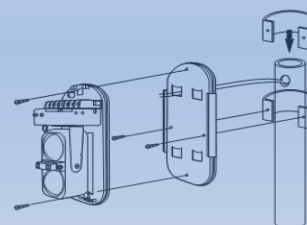

Distancias de cableado maximas

sección	distancia	tensión	
		DC13.8V	DC24V
0. 5mm <sup>2</sup> ( $\phi$ 0. 8 )		300m	300m
0. 75mm <sup>2</sup> ( $\phi$ 1. 0 )		400m	800m
1. 25mm <sup>2</sup> ( $\phi$ 1. 2 )		700m	1400m
2. 0mm <sup>2</sup> ( $\phi$ 1. 6 )		1000m	

NOTA1: la alimentacion puede obtenerse desde la salida auxiliar del panel de alarmas, o bien, de una fuente externa.

NOTA2: los contactos NO/NC y COM, se conectan a una zona de la central de alarma, con la RFL que ésta pudiera tener.

NOTA3: TAMPER (sensor antidesarme) se conecta a una zona de la central de alarma, con la RFL que ésta pudiera tener, en configuracion "24hs".

NOTA4: El panel entregará una salida NO o NC segun la posición en que se defina el dipswitch el dipswitch NO/NC (ver imagen receptor)

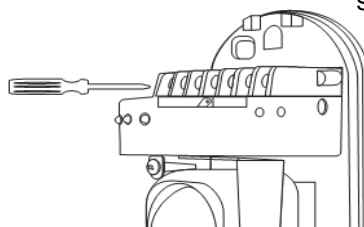

# Cómo sincronizar los equipos

<i>Frecuencias</i> TRANSMITTER DIP	1	2	3	4	5	6	7	8	RECEIVER DIP
1	ON	OFF	ON	OFF	ON	OFF	ON	OFF	6
2	OFF	ON	ON	OFF	OFF	ON	ON	OFF	7
3	OFF	OFF	OFF	ON	ON	ON	ON	OFF	8

Frequency list

A fin de evitar interferencias, los equipos poseen 8 frecuencias de trabajo, configurables por dipswitches. En el transmisor se usa para este fin, los DIP1, DIP2, DIP3

EN el receptor, se utiliza el DIP6 ,DIP7 y DIP 8

FRECUENCIA	configuracion del transmisor	configuracion del receptor
1		
2		
3		
4		
5		
6		
7		
8		

## IV Alineación del haz

- 1.-Quite la tapa y alimente el equipo
- 2.-Observe el efecto de colimación a una distancia de 5 5cm del visor.
- 3.- Regule el tornillo de ajuste vertical y el ángulo horizontal, de modo que la imagen del otro detector se vea en la parte central del orificio visor. Entonces, el LED indicador del receptor debería encenderse. Caso contrario, ajústelo nuevamente

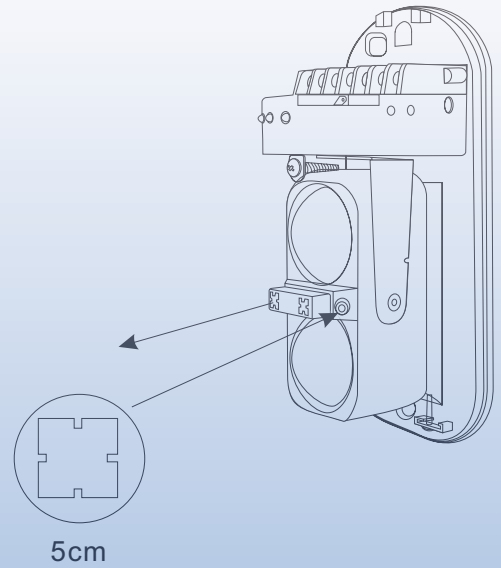

Cuando se optimiza la alineación del haz el LED LEVEL brilla mas intensamente

Tornillo de ajuste vertical

+bajo + alto

soporte de ajuste horizontal

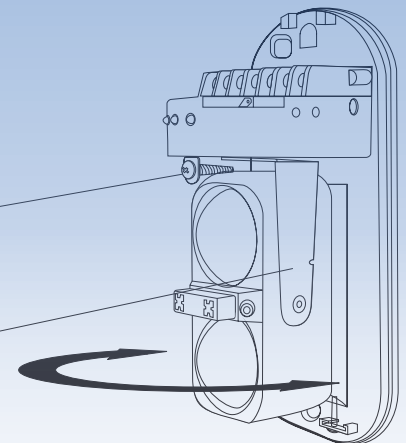

Cómo testear el enlace:

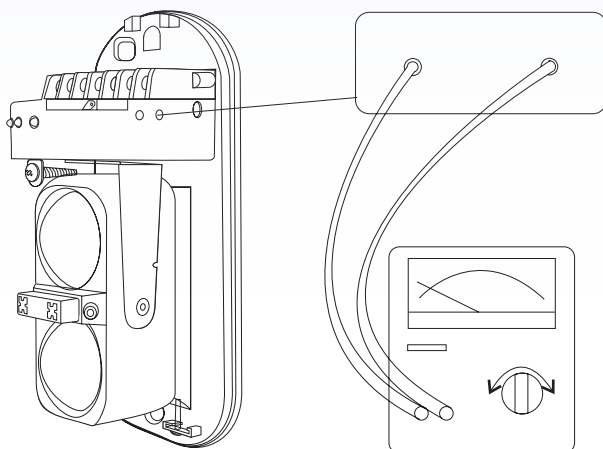

Configurar el multímetro como voltímetro, con fondo de escala: DC 10V

1. Ubique las puntas de prueba del voltímetro dentro de los agujeros de test (revise la polaridad + -)
2. Regule primero el ángulo horizontal, hasta que la tensión de salida, medida entre los agujeros llegue a su valor máximo. Entonces, ajuste del mismo modo el ángulo vertical, hasta que la tensión supere el valor conseguido .
3. Si no se alcanza una tensión de 1.1v o superior, receptor y transmisor deben regularse otra vez

## ∇ Ajuste del tiempo de respuesta del haz

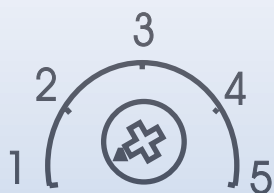

Regule el tiempo de respuesta del receptor  
Por lo general, este valor debe ser menor  
que el lapso que puede demorar un intruso  
en pasar por el área protegido

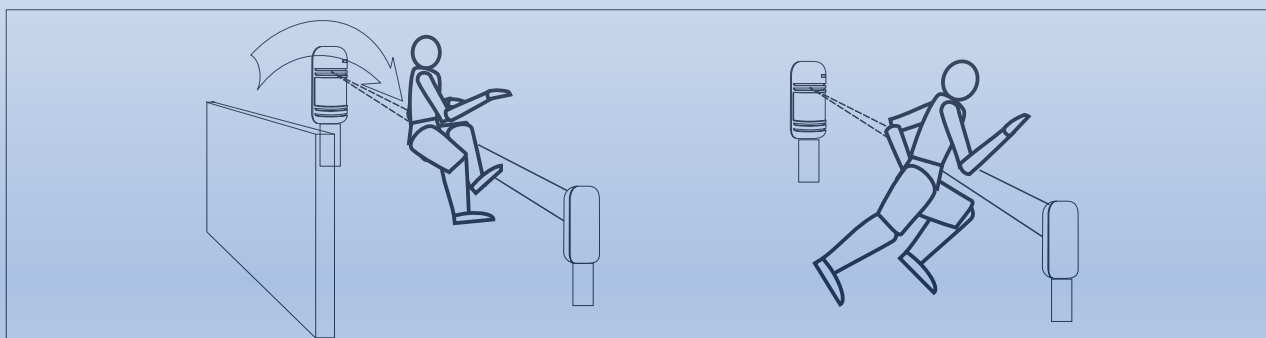

Para alta velocidad configure en 1  
Para corrida en velocidad (6m/s), elija 2  
Para caminata rápida (1.2m/s) configure en 3

Para caminata (0.7m/s), configure en 4  
Para caminata lenta (0.4m/s) configure en 5

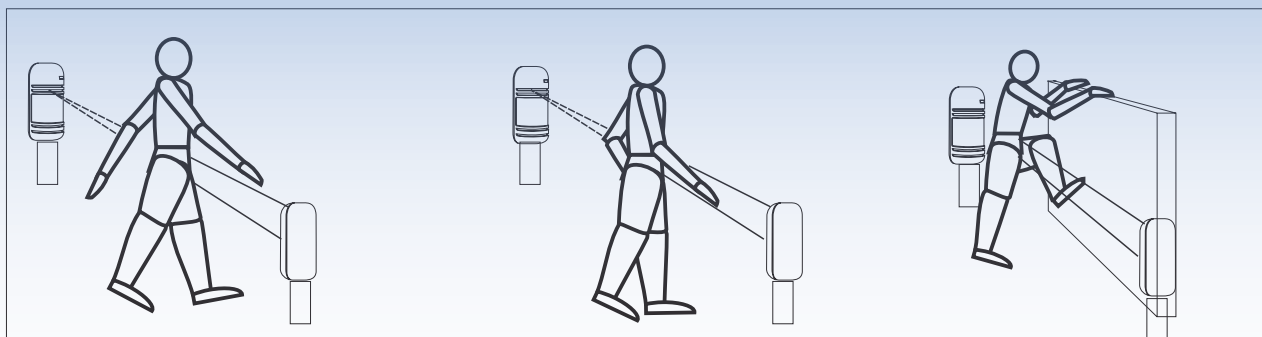

## VI. TEST DEL EQUIPO (interpretacion de LEDS)

Revise el siguiente diagrama para hacer un test del equipo

	ESTADO	SEÑAL
Transmisor	transmitiendo	Se enciende el LED verde (transmision)
Receptor	LED STATE encendido LED ALARMA apagado	Funcionamiento normal
	LED STATE apagado LED ALARMA encendido	Haz bloqueado por intrusion: alarma
	LED STATE encendido LED ALARMA encendido	El transmisor y receptor estan en distintas frecuencias
	LED STATE apagado LED ALARMA apagado	Modo anti-niebla

## VII. Reconocimiento de fallas

FALLA	CAUSA PROBABLE	SOLUCION
El LED del transmisor no enciende	falla de alimentacion (circuito abierto, cortocircuito, etc)	revise el cableado de la alimentacion
El LED del receptor no enciende	falla de alimentacion (circuito abierto, cortocircuito, etc)	revise el cableado de la alimentacion
No se enciende el LED del receptor cuando se bloquea el haz	<ol style="list-style-type: none"> <li>1. Por reflexion, o por una fuente de luz diferente que ingresa al receptor</li> <li>2. Los haces no se cortaron al mismo tiempo</li> <li>3. Se configuro un tiempo de respuesta muy bajo</li> </ol>	<ol style="list-style-type: none"> <li>1. Mueva el objeto reflectante o cambie la direccion del haz</li> <li>2. Corte los dos haces al mismo tiempo</li> <li>3. Aumente el tiempo de respuesta</li> </ol>
En el receptor, el led ALARM se enciende luego de cortar el haz, pero no activa su salida de alarma.	<ol style="list-style-type: none"> <li>1. Hay un circuito abierto o un cortocircuito en el cableado</li> <li>2. Falso contacto, o contacto pobre con el borne</li> </ol>	<ol style="list-style-type: none"> <li>1. Revise el cableado y los contactos</li> <li>2. conecte el cable</li> </ol>
En el receptor, el led ALARM esta siempre encendido.	<ol style="list-style-type: none"> <li>1.No coincide el haz</li> <li>2. Hay un obstculo entre el transmisor y el receptor.</li> <li>3. La tapa de la barrera esta sucia o contaminada</li> </ol>	<ol style="list-style-type: none"> <li>1. Reconfigure el haz</li> <li>2. Quite el obstáculo</li> <li>3. Limpie la tapa</li> </ol>
Salida de alarma intermitente	<ol style="list-style-type: none"> <li>1. Cableado incorrecto</li> <li>2. La tension de alimentacion es insuficiente (12V minimo)</li> <li>3. A causa del efecto de la lluvia o el viento, aparecen obstaculos potenciales.</li> <li>4. Inestabilidad en la base donde se instalo la barrera</li> <li>5. Inexactitud en la coincidencia del haz</li> <li>6. Haces cortados por otros objetos en movimiento.</li> <li>7. Tiempo de respuesta muy bajo</li> <li>8. Led de nivel 5 no se enciende luego del colocar la tapa</li> </ol>	<ol style="list-style-type: none"> <li>1. Revise el cableado.</li> <li>2. Revise la alimentacion</li> <li>3. Quite el obstáculo o cambie la ubicacion</li> <li>4. Elija un lugar con una base estable.</li> <li>5. Reconfigure el eje optico.</li> <li>6. Ajuste el tiempo de barrido o cambie la ubicacion</li> <li>7. Reconfigure el tiempo de respuesta</li> <li>8. Reconfigure el eje optico. y haga que la senal de recepcion llegue al maximo.</li> </ol>

## VIII. Especificaciones tecnicas

MODELO		ABT-20	ABT-30	ABT-40	ABT-60	ABT-80	ABT-100
Distancia	Exterior	20m	30m	40m	60m	80m	100m
	Interiores	60m	60m	120m	180m	240m	300m
		200m	350m	450m	650m	900m	1100m
Nro. de haces	2						
Modo de deteccion	Los 2 haces deben ser bloqueados/cortados simultaneamente						
Fuente optica	Infrared digital pulse beam						
Velocidad de respuesta	50~700mseg						
Salida de alarma	Salida de rele: NO / NC limites de la carga: AC/DC30V 0.5A Max						
Fuente alimentacion requerida	DC13.8~24V		AC11~18V		P ≥ 15W		
Consumo	40mA max		40mA max		55mA max		65mA max
Temperat/humedad de trabajo	-25°C-55°C		5%-95%RH(humedad relativa)				
Dimensiones	Consulte el diagrama						
Salida antidesarme	Tipo de contacto: NC limites de la carga: DC24V 0.5A max						
Ajustes eje optico (H)	± 180° (± 90° )						
Ajustes eje optico (V)	20° (± 10° )						
Proteccion p/ heladas-roçio	Gabinete termico (opcional)						
Material	Resina de PC						
Peso neto	658g(receiver +transmitter)						
Peso bruto	1150g						



# IX. Instalación recomendada, apariencia física y dimensiones

Recomendada  
instalacion



Soportes de instalacion

Soporte en L  
80 x 75 mm



Soporte en T:  
T-100 : 100 x 120 mm  
T-200 : 200 x 120 mm



Soporte en I  
I-100 : 100 mm  
I-200 : 200 mm



Dimensiones:

